

版本	变更内容	变更人	变更时间

产品SKU:

S6-FMS-36-TDJ

产品名称:

街头铝拍套装-羽逸Air

物料代码:

ZK-

物料名称: **说明书**

材 质: **80g普通书纸**

工 艺: **骑马钉+黑白印刷**

尺 寸: **60*70mm**

制 图 人: **林志航**

制图时间: **20251009**

版 本: **00**

卡纸类生产检验标准

1. 包装盒尺寸允许误差范围±1mm。
2. 模切整齐，无爆边，无皱角，爆角。
3. 印刷清晰，颜色准确，无色系偏差，无墨点，脏污，允许走位±1.5mm。
4. 粘贴位齐平，无残胶，溢胶。
5. 划痕允许范围：A级面：无触感L≤20mm，w≤0.5mm，QTY≤1mm可接受，B级面：无触感L≤30mm，w≤1mm，QTY≤2mm可接受。

包装未注尺寸公差:

1. 外箱/纸板未注公差: ±3mm
2. 彩盒纸类未注公差: ±1mm
3. 吸塑未注公差: ±0.5mm
4. 丝印/雕刻纸板未注公差: ±0.2mm
5. 泡棉未注公差: ±0.5mm
6. 布包未注公差: ±1mm

深圳市泰迅数码有限公司

标准制表版本号: **TX20240127**

封面



封底



目录

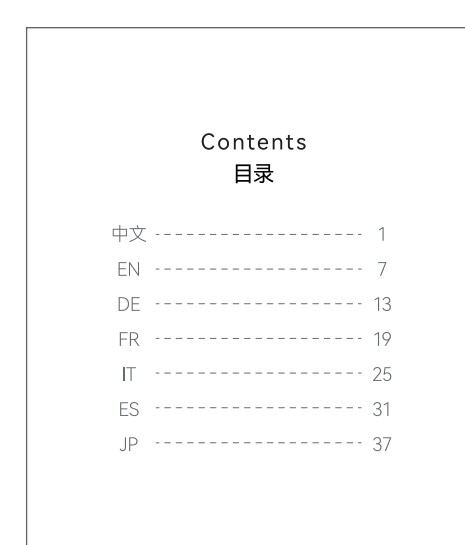

中文

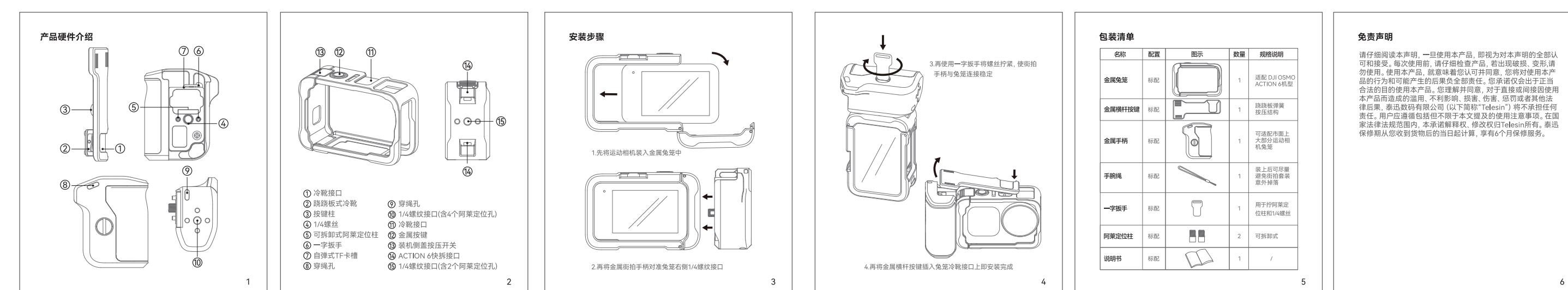

英语

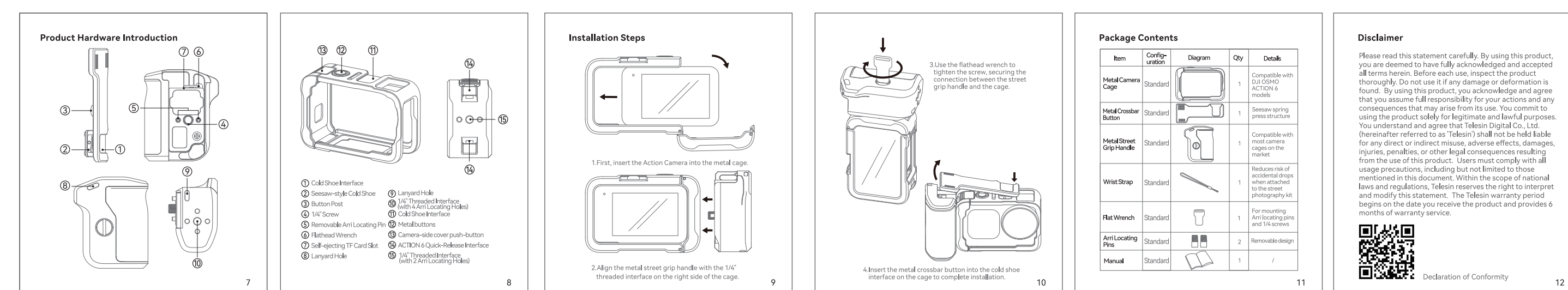

德语

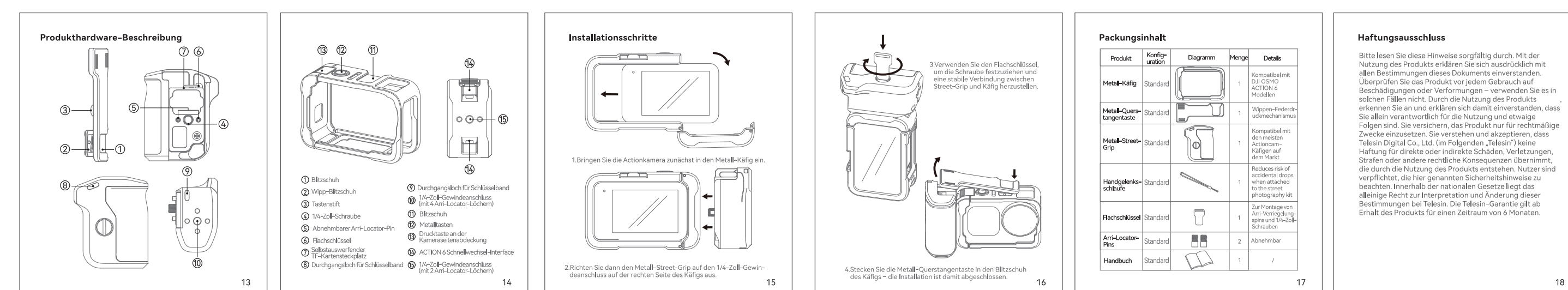

法语

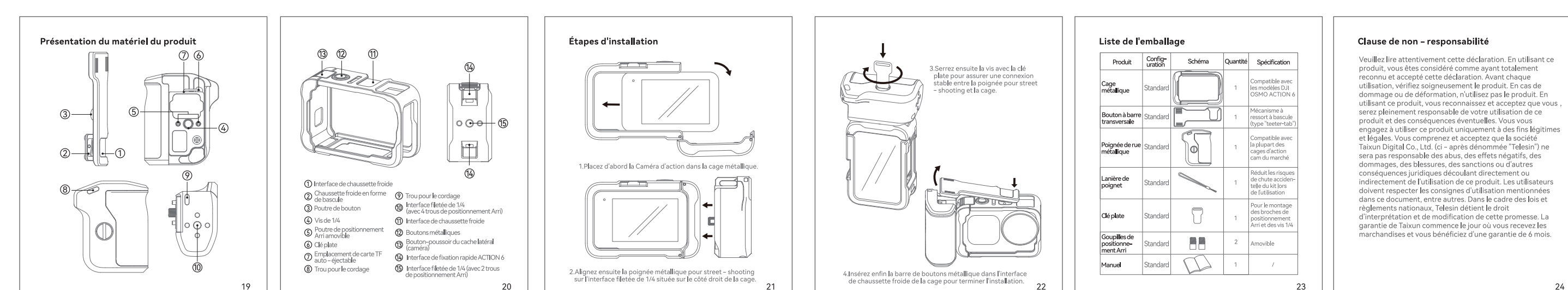

意大利语

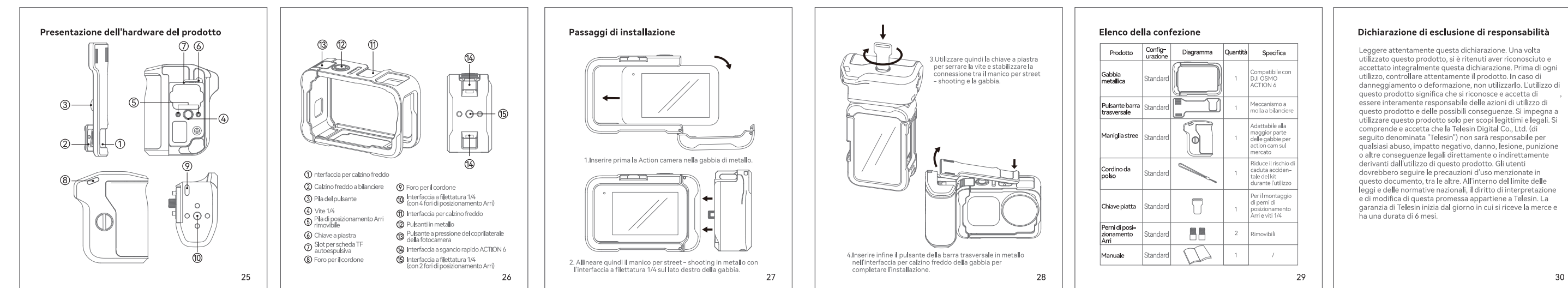

西班牙语

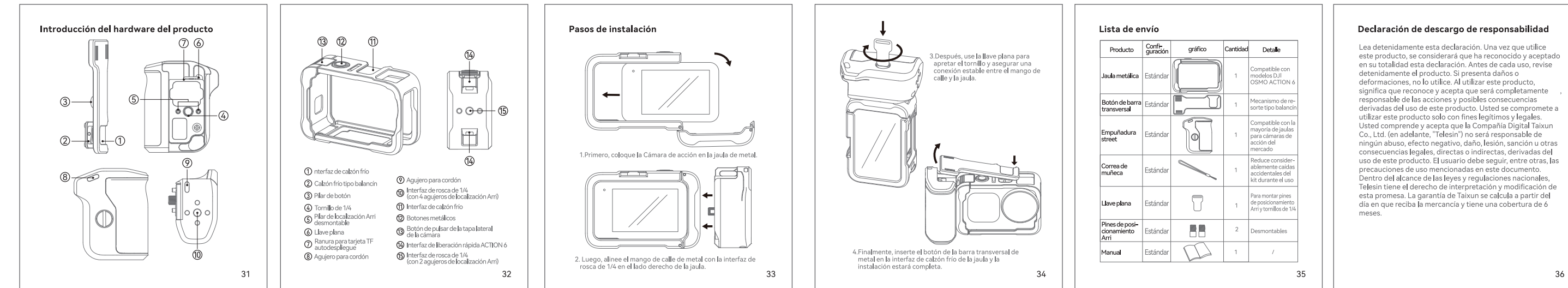

日语

